

THE  
**ULTIMATE**  
OUTBOARD MOTOR

# 2026

## VANBRODSKI MOTORI

### GENERALNI KATALOG

Molimo Vas da pažljivo pročitate upustvo upotrebe i održavanja, te koristite vanbrodski motor na siguran i odgovoran način.

Suzuki Vas poziva da koristite svoju brodicu na siguran način i uz poštovanje morskog okoliša.

Standardne i opcionalne tehničke specifikacije mogu se razlikovati od tržišta do tržišta. Moguće je da pojedine slike iz ovog kataloga prezentiraju modele koji nisu dostupni na Vašem tržištu. Iz tog razloga Vas molimo da se obratite službenom zastupniku za Hrvatsku, Motonavis d.o.o. Rijeka. Informacije i slike odnose se na tehničke karakteristike vanbrodskih motora u trenutku tiskanja ovog kataloga. U sklopu stalne politike unapređivanja proizvoda, Suzuki zadržava pravo da u bilo kom trenutku promjeni, bez prethodnog upozorenja, karakteristike pojedinih modela. Iz tog razloga tehnički podaci iz ovog kataloga ne mogu se smatrati obvezujućim.

**MOTONAVIS**  
trgovina i usluge

**EKSKLUZIVNI DISTRIBUTER ZA VANBRODSKE MOTORE SUZUKI**

Pod Jelšun 6, Rijeka  
Tel.+385/ (051) 213-955, Gsm +385/ (098) 207-655,  
motonavis@motonavis.hr  
www.motonavis.hr  
www.suzuki-marine.hr



motonavis.hr



suzuki-marine.hr



suzuki-marine.hr/model



**SUZUKI**

## SADRŽAJ

4-5	<b>SUZUKI PROJEKT ČISTI OCEAN</b>
6-11	<b>SUZUKI VRHUNSKA TEHNOLOGIJA</b>
12-13	<b>STEALTH LINE™ serija</b>
14-15	<b>V6 350-300KS Flagship-GEKI serija</b> DF350AMD/DF300BMD DF350A/DF325A/DF300B
16-18	<b>V6 300-200KS</b> DF300AP/DF250AP DF250/DF225/DF200
18-19	<b>4 CILINDRA U LINIJI 200-150KS</b> DF200AP/DF175AP/DF150AP DF200A/DF175A/DF150A
20-21	<b>4 CILINDRA U LINIJI 140-70KS</b> DF140BG/DF115BG DF140B/DF115B/DF100C DF100B/DF90A/DF80A/DF70A
22-23	<b>3 CILINDRA U LINIJI 60-25KS</b> DF60AV/DF50AV DF60A/DF50A/DF40A DF30A/DF25A
24-25	<b>PRIJENOSNI 20-2.5KS</b> DF20A/DF15A/DF9.9B DF9.9A/DF8A DF6A/DF5A/DF4A DF2.5
26-27	<b>Cargo Serija</b> DF250W/DF90AWQH
28	<b>FishHunter™ pogon Integrirani kontr. sistem. "SYNCHRO-EYE"</b>
29-32	<b>DIJELOVI I DODATNA OPREMA</b>
33	<b>ECSTAR ULJE</b>
34-39	<b>SVOJSTVA I SPECIFIKACIJE</b>



**POUZDAN PARTNER  
ZA UŽITAK I RAD  
NA VODI**



# SUZUKI PROJEKT ČISTI OCEAN

Od 2020. godine, Suzukijev projekt Clean Ocean usmjeren je na smanjenje plastičnog otpada u moru kroz tri ključne obveze: Kampanja Clean-up the World, Smanjenje plastične ambalaže i Prikupljanje mikroplastičnog otpada u moru.

Zajedno možemo napraviti razliku za čišće i zdravije oceane.

## SMANJITI PLASTIČNU AMBALAŽU

Kao dio naše predanosti ekološkoj održivosti, postupno zamjenjujemo plastičnu ambalažu koja se koristi za vanbrodske motore i originalne brodske dijelove ekološki osviještenim, održivim alternativama - s ciljem smanjenja plastičnog otpada i minimiziranja našeg utjecaja na okoliš.

### SMANJENA PLASTIČNA AMBALAŽA - do lipnja 2025.

- Pakiranje za Suzuki marine originalne dijelove **35.9 Ton**



Plastično pakiranje



Papir i biorazgradivi materijali

### SMANJENA PLASTIČNA AMBALAŽA - do lipnja 2025.

- Pakiranje za Suzuki vanbrodske motore **92.1 Ton**

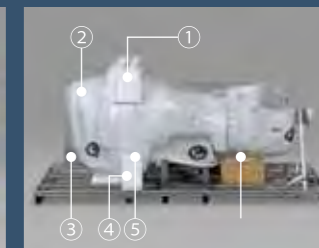
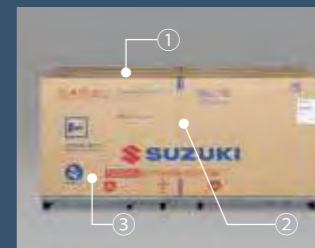

- ① OPP traka  
Polietilen → Papir
- ② Vanjska traka za pričvršćivanje  
Polietilen → Papir
- ③ Tinta (za svu tintu na kutiji)  
Tinta životinjskog podrijetla → Botanička tinta
- ④ ⑤ Elementi za učvršćenje  
Polistirenska pjena → 100% polimeri dobiveni iz biomase
- ② Gornji pokriivač motora  
Najlon → Rajon
- ③ Pokriivač motora  
Polipropilen → 100% polimeri dobiveni iz biomase
- ⑥ Unutarnja traka za pričvršćivanje  
Polipropilen → Papir

**SVEUKUPNO SMANJENO 128,0 Tona**

## PRIKUPITI MORSKI MIKROPLASTIČNI OTPAD

Kao rješenje za plastiku koja završava u oceane, a koja se ne skuplja pravilno na kopnu, Suzuki je razvio prvi uređaj za sakupljanje mikroplastike (MPC) na svijetu za ugradnju vanbrodskih motora.

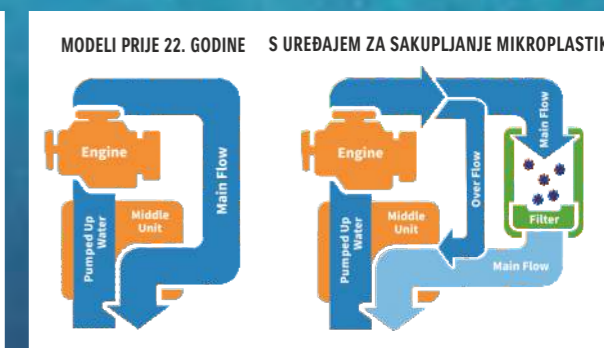
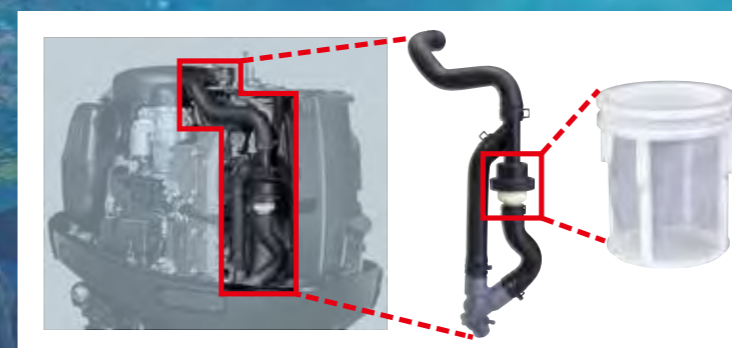

### ZNAČAJKE

Neće utjecati na performanse motora čak i ako se filtar začepi jer ovaj uređaj koristi iskorištenu vodu za hlađenje.  
Neće izazvati negativne učinke na okoliš.



**DF140BG**  
**DF115BG**  
DRIVE BY WIRE

**DF140B**  
**DF115B**  
**DF100C\***

\*samo u crnoj boji

**MEHANIČKI**



## SVJETSKA KAMPANJA ČIŠĆENJA

Do lipnja 2025. više od 23.500 osoba iz 95 grupa sudjelovalo je u tim aktivnostima



SAD



KOLUMBIJA



BRAZIL



KINA



KUWAIT



PAKISTAN



TAJLAND



POLJSKA



MEXICO

NA VRHU INDUSTRIJE SA VIŠESTRUKO NAGRAĐIVANIM ZNAČAJKAMA I TEHNOLOGIJOM

ZA VRHUNSKI DOŽIVLJAJ PLOVIDBE

## THE ULTIMATE OUTBOARD MOTOR

### Trajno i pouzdano

- Izdržljiv
- Upozorava korisnika prije problema s motorom
- Jednostavan za servisiranje, popravak

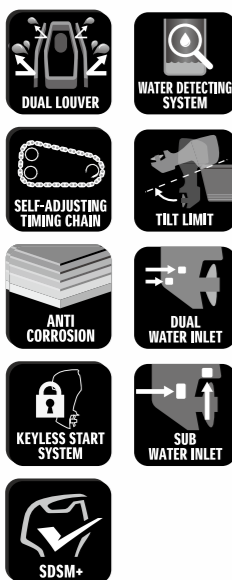

### Performanse

- Glatko i brzo ubrzanje na svim radnim rasponima
- Snažan okretni moment



### Lako i udobno

- Manje vibracija
- Tihi rad
- Lagan i kompaktan
- Jednostavan za korištenje
- Glatko i odlučno ubrzanje



### Ekološko i ekonomično

- Mala potrošnja / niska emisija
- Niski troškovi održavanja
- Djelatnosti na zaštiti okoliša

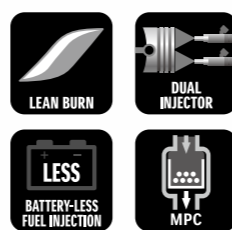

### MMMA nagrada

Nagrade za inovacije (prepoznavanje tehnoloških inovacija) koju svake godine dodjeljuje MMMA (Nacionalna Udruga pomorskih proizvođača) smatraju se među najvišim počastima na području pomorske tehnologije. Od novih proizvoda pomorske industrije u tekućoj godini dodjeljuju se "proizvodu koji pokazuje tehničko vodstvo, praktičan je i isplativ, te je uistinu koristan potrošaču".

Počevši od DT200 Exanté 1987. godine i kroz DF350A u 2017, Suzuki vanbrodski motori su dobili ovu nagradu za inovaciju devet puta. Osam od ovih nagrada su za 4-taktne vanbrodske motore.



#### Dobivene nagrade

1987: DT200 Exanté / 1997: DF70 & DF60 /  
1998: DF50 & DF40 / 2003: DF250 /  
2006: DF300 / 2011: DF50A & DF40A / 2012: DF300AP /  
2014: DF30A & DF25A / 2017: DF350A

## Trajno i pouzdano



### SUSTAV DVOSTRUKIH USISA ZRAKA

►DF350AMD/300BMD ►DF350A/325A/300B

Dvostruki otvor u obliku pseće šape, na usisniku zraka, uklanja vodu iz zraka koji ulazi u poklopac motora.

#### PREDNOST

- Sprječava ulazak vode u vanbrodski motor.
- Osigurava izravni usis, doprinoseći tako visokoj izlaznoj snazi.



### SAMOPODEŠAVAJUĆI LANČANI PRIENOS

►od DF40A na više

Razvodni lanac koji radi u uljnoj kupelji sam se podešava automatskim hidrauličkim zatezačem.

#### PREDNOST

- Duža trajnost u usporedbi sa sistemima s prijenosnim remenom.
- Ne zahtijeva održavanje.

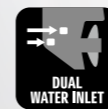

### DVOSTRUKI USIS VODE

►DF350AMD/300BMD ►DF350A/325A/300B  
►DF300AP/250AP ►DF250W

Sustav hlađenja motora koristi vodu usisanu kroz dva usisa na nozi motora,

#### PREDNOSTI

- Povećava se protok vode, pružajući tako bolje performanse hlađenja.



DF350AMD



### SENZOR ZA OTKRIVANJE VODE U SMJESI GORIVA

►od DF70A na više

Sperčava prodor vode u motor kod prisustva vlage u gorivu, koristeći poseban filter.

Kad otkrivenog prisustva vode, upozorava skipera sa zvučnim i vizualnim upozorenjem.

#### PREDNOST

- Sprječava smanjenja snage i pojavu korozije usljed vode u gorivu



### GRANIČNIK TILT POZICIJE

►od DF50AV na više  
(ne uključuje DF90AWQH, DF60AQH, DF50A/40A)

Sustav limitiranja tilt pozicije sprječava da se motor podigne iznad predodređenog kuta.

#### PREDNOST

- Sprječava moguća oštećenja čamca ili motora prouzrokovana pretjeranim radijusom kretanja tilta.

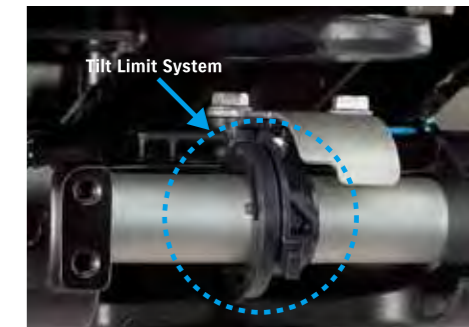

DF200A



### PODvodni USISI

OPCIJA: ►DF140BG/115BG ►DF140B/115B/100C  
►DF100B/DF90A/DF80A/DF70A  
STANDARDNO: ►DF60A/50A/40A

Dva ulaza vode u različitim smjerovima osiguravaju da se motor ne pregrije zbog začepljenja algama.





## SUSTAV PALJENJA BEZ KLJUČA

OPCIJA: ▶ od DF70A na više

Ovaj sustav vam omogućuje pokretanje motora tako da imate privezak za ključeve (key-fob) u blizini.

- Start & Stop jednim pritiskom, za do 6 vanbrodskih motora.
- Vodootporni privjesak za ključeve (Key Fob)
- Sigurnosna podrška s imobilizatorom

### PREDNOST

- Pruža visoku sigurnost.
- Ključ za paljenje nije potreban.

\*Raspoloživ sa SMG4



## SUZUKI ANTIKOROZIVNI SUSTAV

▶ SVI MODELI

Posebna zaštita nanosi se na aluminijsku površinu, pomoću slojeva premaza visoke čvrstoće, za zaštitu vanjskih dijelova izrađenih od aluminija.

### PREDNOST

- Zaštita od korozije povećava ukupnu trajnost vanbrodskog motora

Prozirna akrilna smola  
Crna (ili bijela) akrilna baza

Temeljni premaz  
Suzuki antikorozivna završna obrada

Suzuki aluminijska legura

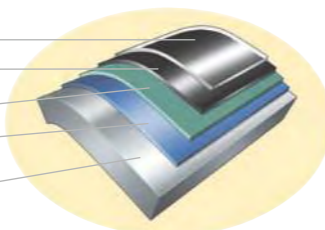

## SDSM+ (SUZUKI DIJAGNOSTIČKI MOBILNI SUSTAV +)

▶ od DF9.9B na više\*

Ova vam aplikacija omogućuje da napravite plan za vožnju čamcem s vremenskom prognozom, provjerite stanje motora i eventualne potrebne zahvate za sljedeću vožnju. Sve su funkcije dostupne besplatno.\*

Provjerite pojedinosti na stranici 31 ili na našoj web stranici.



\* Potrebni su SMG4 i pametni telefon sa sustavom Android/iOS.

### PREDNOST

- Moguće je napraviti plan izleta brodom uz provjeru vremenske prognoze unaprijed.
- Provjerite motore prije polaska na temelju podataka o motoru.
- Prikupite podatke o motoru skeniranjem QR koda\*.
- Dostavite podatke o motoru trgovcu i jednostavno zatražite održavanje.

\* DENSO WAVE posjeduje prava na naziv i logo QR koda.

## Performanse



## IZMAKNUTA POGONSKA OSOVINA

▶ od DF70A na više

Glava motora je izmknuta prema pramcu čime se težište vanbrodskog motora pomiče prema naprijed.

### PREDNOST

- Manje vibracija,
- Kompaktnije dimenzije
- Mirnije i stabilnije upravljanje.

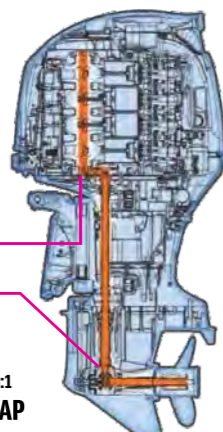

1. stupanj redukcije:  
30:36=1.20  
2. stupanj redukcije:  
12:25=2.08

Ukupno: 2.50:1  
**DF200AP**



## DVOSTUPANJSKA REDUKCIJA PRIJENOSA

▶ od DF70A na više

Ovaj dizajn omogućuje veći prijenosni omjer, što omogućuje okretanje propelera velikog promjera.

### PREDNOST

- Velika snaga koja omogućuje ispravan rad propelera većeg promjera, osiguravajući munjevito ubrzanje.
- Visoka efikasnost propulzije s propelerom većeg promjera.
- Snažna navigacija, održavanje ravnomjerne rotacije propelera s većim opterećenjem.

### ODNOS PRIJENOSA U SVAKOJ KLASI

MODEL	DF140BG/115BG DF140B/115B/100C DF100B/90A/80A/70A DF90AWQH	DF200A(AP)/ 175A(AP)/150A(AP)	DF250/ 225/200	DF300AP/ 250AP DF250W DF250AUN	DF350AMD/ 300BMD DF350A/ 325A/300B
ODNOS PRIJENOSA	2.59:1	2.50:1	2.29:1	2.08:1	2.29:1



## VELIKA ENERGIJA ROTACIJE

▶ DF60AV/50AV

Veće donje jedinice (omjer prijenosa 2,42) omogućuju opremanje većim propelerom od 36 cm (14 inča) u odnosu na ostale modele u ovoj klasi. Sustav ima dobro ubrzanje i veliku snagu.

### PREDNOST

- Snažan okretni moment za teške terete na plovilu.
- Brže ubrzanje s većim propelerima.
- Brzo i glatko planiranje.

DF60AV naspram DF60A - odnos veličina

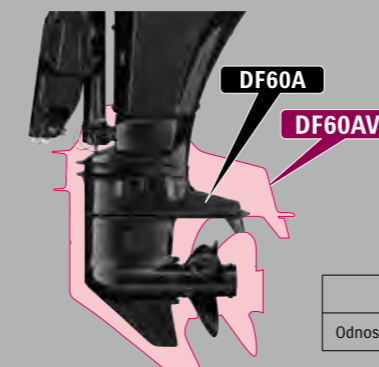

	DF60AV	DF60A
Odnos prijenosa	2.42	2.27



## SUSTAV PROMJENJIVOG VREMENA OTVARANJA VENTILA (VVT)

▶ DF350AMD/300BMD ▶ DF350A/325A/300B  
▶ DF300AP/250AP ▶ DF250AUN ▶ DF250 ▶ DF250W  
▶ DF200AP/175AP/150AP ▶ DF200A/175A

Sustav VVT koristi se za kontrolu vremena otvaranja i zatvaranja usisnih ventila u ovisnosti o broju okretaja motora.

### PREDNOST

- Nudi gladak, glatki okretni moment.
- Omogućuje glatko ubrzanje tijekom rada za sve raspone brzina

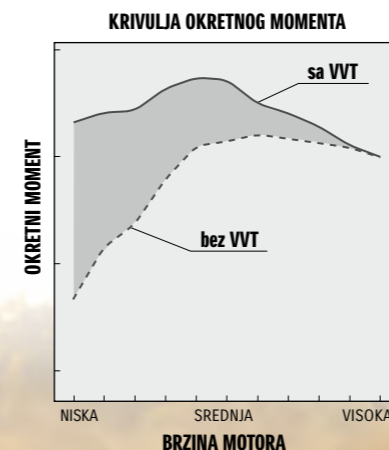

## VIŠESTUPANJSKI USISNI SUSTAV

▶ DF250/225 ▶ DF200AP/175AP/150AP  
▶ DF200A/175A/150A ▶ DF250W

Usisni kolektori se mijenjaju u kratki kod malih brzina, odnosno dugi kod velikih brzina rada, tako se osigurava pravi volumen zraka koji ulazi u motor.

### PREDNOST

- Povećanje izlazne snage kod visokih brzina, zbog većeg usisanog volumena zraka.
- Povećava učinkovitost izgaranja i maksimizira okretni moment povećanjem gustoće zraka pri radu na malim brzinama.

PROTOK ZRAKA KOD VIŠESTUPANJSKOG USISNOG SUSTAVA

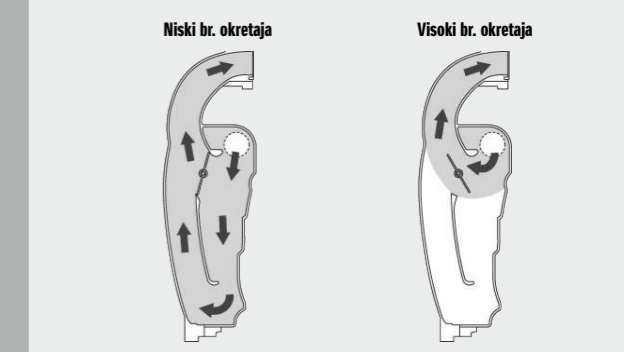

## DIREKTAN USIS ZRAKA

▶ DF350AMD/300BMD ▶ DF350A/325A/300B

Projektiranje izravnog puta protoka zraka od usisnog otvora do cilindra potiskuje svako povećanje usisne temperature i poboljšava učinkovitost izgaranja.

### PREDNOST

- Pruža veću izlaznu snagu s malom zapreminom.



## SUZUKI SUSTAV S DVA PROPELERA (SUZUKI DUAL PROP SYSTEM)

▶ DF350AMD/300BMD ▶ DF350A/325A/300B

Suzuki Dual Prop System vrti dva propelera, koji se okreću u suprotnim smjerovima, na jednom motoru. Sa 6 lopatica sustav može učinkovito povući.

### PREDNOST

- Postiže vrhunsku stabilnost prilikom pravolinijske vožnje (uklanjanjem bočne sile povezane s radom jednim propelerom).
- Snažan povratni potisak i sila kočenja.
- Dobre performanse zahvatanja vode i nagla ubrzanja.



## Lako i udobno



### SUZUKI ODABIR SMJERA ROTACIJE

►DF300AP/250AP ►DF200AP/175AP/150AP

Funkcija za odabir redovite ili kontrarotacije na jednom vanbrodskom motoru s opcijским konektorom i kontrarotirajućim propelerom.

#### PREDNOST

- Redovita ili kontrarotacija može se koristiti na istom vanbrodskom motoru.

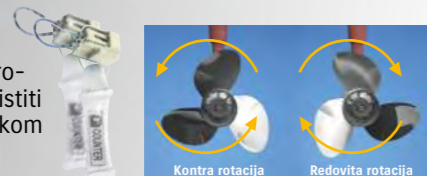

### PRECIZAN SUSTAV ELEKTRONSKOG UPRAVLJANJA

(Elektronski sustav gasa i mjenjača)

►DF350AMD/300BMD ►DF350A/325A/300B ►DF300AP/250AP  
►DF250AUN ►DF200AP/175AP/150AP ►DF140BG/115BG

Operacije upravljanja s daljinskog upravljača proslijeđuju se na vanbrodski motor putem električnog signala, omogućujući upravljanje s 1 ručkom za do 6 vanbrodskih motora (samo za Top dvostruki-SPC)

#### PREDNOST

- Manje trenja i otpora u usporedbi s mehaničkim tipom.
- Jednostavna kontrola za više vanbrodskih motora
- U kombinaciji sa sustavom Lean Burn Control, nudi poboljšanu ekonomičnost goriva.



Single Top Mount  
Upravljačka kutija  
TOP-SPC  
(Single Top Mount)

Dual Top Mount  
Upravljačka kutija  
TOP DVOSTRUKA-SPC  
(Dual Top Mount)

Bočna  
upravljačka kutija  
FLUSH-SPC  
(Flush Mount)

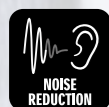

### TIHI RAD

►DF350AMD/300BMD ►DF350A/325A/300B  
►DF200AP/175AP/150AP ►DF200A/175A/150A  
►DF140BG/115BG ►DF140B/115B/100C

Usisna se buka potiskuje prigušivačem i rezonatorom.

#### PREDNOST

- Manje buke, čini plovidbu ugodnijim.

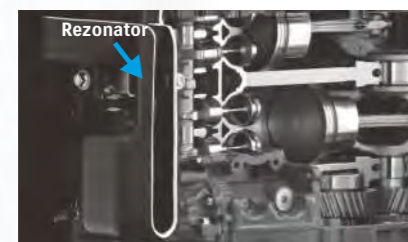

DF200A



### TRI POLOŽAJA SKLADIŠTENJA

►DF6A/5A/4A

Primijenjeni dizajn omogućuje da se motori prilikom skidanja s plovila mogu skladištiti u tri različita položaja.

#### PREDNOST

- Ne morate brinuti o prostoru utovara ili načinu skladištenja.

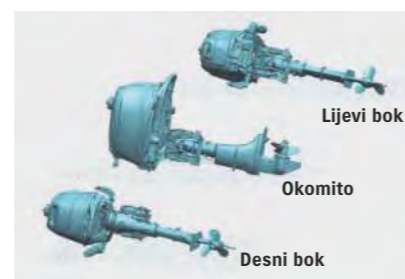

### SPREMNIK GORIVA NA VRH KUĆIŠTA

►DF6A/5A/4A

Spremnik goriva integriran na vrh kućišta i nepovratni ventil isporučuju gorivo koristeći gravitaciju.

#### PREDNOST

- Doprinosi jednostavnom pokretanju.



Spremnik goriva  
na vrhu kućišta

Nepovratni ventil

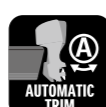

### AUTOMATSKI TRIM

OPCIJA: ►od DF70A na više

Automatski trim automatski podešava kut trimiranja ovisno o broju okretaja motora bez potrebe vašeg djelovanja.

#### PREDNOST

- Ova tehnologija pomaže zadržati odgovarajući položaj i doprinosi postizanju najveće brzine i smanjuje potrošnju goriva.

\*Raspoloživo uz SMG4



### SUZUKI SUSTAV PLOVIDBE NA NISKIM OKRETAJIMA\* (TROLL MODE SYSTEM)

►od DF70A na više  
Opcijski kod modele sa daljinskim upravljanjem (DF90AWQH nije uključen)

Ovaj sustav pomaže čamcu da radi na određene raspone brzina pri niskim okretajima.

#### PREDNOST

- Omogućuje sporu plovidbu bez potrebe za reguliranjem gasa na ručici.
- Omogućuje vam vrlo preciznu kontrolu na niskim okretajima.

\*Dostupno s prekidačem SMG4, ili Troll Mode prekidaču



### PLINSKI SUSTAV POMOĆI

►DF90AWQH ►DF60AQH/40AQH ►DF30AQH

Omogućuje brzo nagnjanje vanbrodskog motora prema gore ili dolje, s minimalnom silom.

## Ekološko i ekonomično



### ELEKTRONSKO UBRIZGAVANJE KOJE RADI BEZ AKUMULATORA

►DF30A/25A ►DF20A/15A/9.9B

Ova tehnologija omogućuje brži start, glatkiji rad, i veća ubrzanja bez baterije.

#### PREDNOST

- Radi bez baterije
- Brz i lak start.
- Čišći rad i ekonomičnija potrošnja goriva.
- Bolji i glađi odgovor u gotovo svim rasponima rada.



### DVOSTRUKI SUSTAV UBRIZGAVANJA

►DF350AMD/300BMD ►DF350A/325A/300B

Dvostruki sustav injektora isporučuje svakom cilindru uvijek u pravom trenutku točnu količinu goriva.

#### PREDNOST

- Pridonosi visokom stupnju isporučene snage i učinkovitosti u potrošnji.



### SUZUKI JEDNOSTAVNO UPUĆIVANJE MOTORA

►od DF40A na više

Jednostavno okrenite ključ i otpustite, a starter ostaje uključen dok se motor ne pokrene. Ovaj sustav nudi lakše pokretanje motora.



### INTEGRIRANI SUSTAV UPRAVLJANJA

►DF350AMD/300BMD

Konvencionalni vanjski hidraulički cilindar zamjenjen je mehanizmom ugrađenim unutar vanbrodskog motora.

#### PREDNOST

- Pojednostavljen izgled otvora za motor plovila nakon ugradnje.
- Omogućuje ugradnju na razne vrste plovila.
- Jednostavna ugradnja.



### SUZUKI LEAN BURN SUSTAV

►DF9.9B AND UP  
(not including DF250/225/200, DF250W, DF90AWQH)

Sustav Lean Burn Control System osigurava ispravnu količinu i mješavinu goriva i zraka ovisno o uvjetima plovidbe.

#### PREDNOST

- Znatno poboljšanje uštede goriva pri svim brzinskim rasponima, posebno pri krstarećoj brzini.
- gorivo se štedi i troškovi goriva se smanjuju.

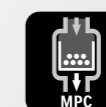

### UREĐAJ ZA SKUPLJANJE MIKROPLASTIKE

►DF140BG/115BG ►DF140B/115B/100C

Kao jednu od aktivnosti u SUZUKI PROJEKT ČISTI OCEAN, razvili smo uređaj za prikupljanje mikroplastike iz oceana samim pokretanjem SUZUKI-jevih vanbrodskih motora.

#### PREDNOST

- Skupljajte mikroplastiku putem svojih vanbrodskih motora.
- Ne žrtvuje performanse motora



THE ULTIMATE  
OUTBOARD MOTOR

# STEALTH LINE™



**NOVO** DF350A  
DF350AMD

DF300AP

DF250AUN



**NOVO** DF200AP  
DF200A

**NOVO** DF150AP  
DF150A

**NOVO** DF140BG  
DF140B

**NOVO** DF115BG  
DF115B

# POSEBAN SMION STIL

## DRIVE BY WIRE

DF350AMD DF350A DF300AP DF250AUN  
DF200AP DF150AP DF140BG DF115BG

## MEHANIČKO

DF200A DF150A DF140B DF115B

Smjela Stealth linija tvrtke Suzuki Marine - asortiman vanbrodskih motora definiran tihom snagom, iznimnom izdržljivošću i sada upečatljivim dizajnom. S elegantnom mat crnom završnom obradom, kromiranom crnom grafikom i profinjenim stilom, linija spaja poznate Suzukijeve performanse s impresivnim novim izgledom. Prepoznata nagradom za najbolje proizvode 2024. od strane časopisa Boating Industry, Stealth linija dokazuje zašto Suzuki ostaje ultimativni izbor vanbrodskih motora.

## Trajno i pouzdano

- ANTI CORROSION** SVI MODELI
- DUAL LOUVER** DF350AMD DF350A
- DUAL WATER INLET** DF350AMD DF350A DF300AP
- SELF-ADJUSTING TIMING CHAIN** SVI MODELI
- WATER DETECTING SYSTEM** SVI MODELI
- TILT LIMIT** SVI MODELI
- KEYLESS START SYSTEM** (OPCIJA\*1)
- SDSM+** (OPCIJA\*1)

## Ekološko i ekonomično

- DUAL INJECTOR** DF350AMD
- LEAN BURN** SVI MODELI
- IMPC** DF140B DF140BG DF115B DF115BG

## Performanse

- 2.29 GEAR RATIO** DF350AMD DF350A
- 2.08 GEAR RATIO** DF300AP DF250AUN
- OFFSET DRIVESHAFT** SVI MODELI
- VVT VARIABLE VALVE TIMING** DF350AMD DF300A DF300AP DF250AUN DF200A DF200AP
- 2.50 GEAR RATIO** DF200A DF200AP DF150A DF150AP
- 2.59 GEAR RATIO** DF140B DF140BG DF115B DF115BG
- MULTI-STAGE INDUCTION** DF200A DF200AP DF150A DF150AP

## Lako i udobno

- SELECTIVE ROTATION** DF300AP DF200AP DF150AP
- PRECISION CONTROL** DF350AMD DF350A DF300AP DF250AUN DF200AP DF150AP DF140BG DF115BG
- TROLL MODE** (OPCIJA\*2)
- EASY START SYSTEM** SVI MODELI
- NOISE REDUCTION** DF350AMD DF350A DF200AP DF150A DF140B DF140BG DF115B DF115BG
- INTEGRATED STEERING SYSTEM** DF350AMD DF350A
- AUTOMATIC TRIM** (OPCIJA\*1)

\*1 Raspoloživo sa SMG4

\*2 Raspoloživo sa SMG4, ili Panel prekidača Troll Mode-a



THE ULTIMATE OUTBOARD MOTOR



**SUSTAV DVOSTRUKIH USISA ZRAKA (SUZUKI DUAL LOUVER SYSTEM)** str.7

Sustav dvostrukog usisa zraka sposoban je u potpunosti odvojiti čestice vode prisutne unutar poklopca motora. Sustav direktnog usisa omogućuje da motor postigne maksimalni mogući omjer prijenosa 12,0:1 (DF350AMD, DF350A), 10,5:1 (DF300BMD, DF325A/DF300B), što pridonosi povećanju izlazne snage



**DVOSTRUKI USIS VODE (DUAL WATER INLET)** str.7

Sustav hlađenja motora oslanja se na vodu koja se dovodi kroz dovode vode smještene na donjoj jedinici. Ova konfiguracija dvostrukog ulaza vode povećava protok vode u donju jedinicu, čime se postiže veća učinkovitost hlađenja



**SUSTAV DVAJU PROPELERA (SUZUKI DUAL PROP SYSTEM)** str.9

Dvostruki sustav propelera učinkovito prenosi konjske snage od pogona na vodu. Kao dodatna prednost, budući da se svaki propeler okreće u drugom smjeru, postiže se iznimna stabilnost. Osim toga, suprotno rotirajući propeleri proizvode snažan potisak u plovidbi unatrag.



**DVOSTRUKI SUSTAV INJEKTORA (DUAL INJECTOR)** str.11

Dvostruki injektori isporučuju pravu količinu goriva u cilindar u pravo vrijeme. Dvostruki injektori doprinose većoj izlaznoj snazi i boljoj učinkovitosti u potrošnji goriva



**GEKI**  
FLAGSHIP SERIJA



**PARTING SEAS**

Sila sposobna uskladiti snagu prirode i mora, što predstavlja Suzukijev identitet i genetsko nasljeđe. Simbol naše strasti i predanosti u poticanju inovacija u nautici iznad granica.

\* "GEKI: PARTING SEAS" je logotip koji predstavlja DF350AMD/DF300BMD, DF350A/DF325A/DF300B

**Trajno i pouzdano**

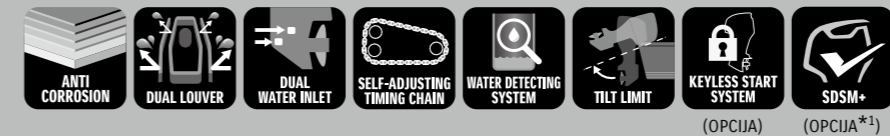

**Ekološko i ekonomično**

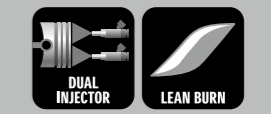

**Performanse**



**Lako i udobno**

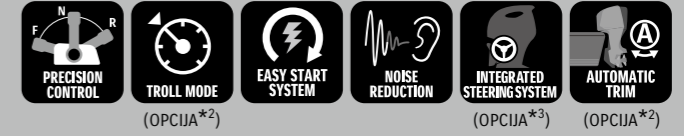

\*1 Raspoloživo sa SMG4 \*2 Raspoloživo sa SMG4, ili Panel prekidača Troll Mode-a \*3 DF350AMD / DF300BMD

SPECIFIKACIJE / ZNAČAJKE str.34

Flagship-GEKI SERIJA

1/6 300-200KS

4 CILINDRA U LINIJI 200-150KS

4 CILINDRA U LINIJI 140-70KS

3 CILINDRA U LINIJI 60-25KS

PRUŽENOSNI 20-2,5KS

CARGO SERIJA



**NOVO**  
**DF300AP**  
DF250AP  
DRIVE BY WIRE



**DF250AUN**  
DRIVE BY WIRE



**NOVO**  
**DF250**  
DF225/DF200

MEHANIČKO

**STANDARDNE ZNAČAJKE**

Trajno i pouzdano

- ANTI CORROSION SVI MODELI
- SELF-ADJUSTING TIMING CHAIN SVI MODELI
- WATER DETECTING SYSTEM SVI MODELI
- TILT LIMIT SVI MODELI
- SDSM+ (OPCIJA\*1) SVI MODELI

Performanse

- 2.29** GEAR RATIO DF250, DF225, DF200
- 2.08** GEAR RATIO DF300AP, DF250AP, DF250AUN
- OFFSET DRIVESHAFT SVI MODELI
- VARIABLE VALVE TIMING DF300AP, DF250AP, DF250, DF250AUN
- MULTI-STAGE INDUCTION DF250, DF225

**DODATNE ZNAČAJKE ZA DRIVE BY WIRE MODELE**

Trajno i pouzdano

- DUAL WATER INLET DF300AP, DF250AP, DF250AUN
- KEYLESS START SYSTEM (OPCIJA\*1) SVI MODELI

Lako i udobno

- SELECTIVE ROTATION DF300AP, DF250AP
- PRECISION CONTROL DF300AP, DF250AP, DF250AUN
- TROLL MODE (OPCIJA\*2) SVI MODELI
- EASY START SYSTEM SVI MODELI
- AUTOMATIC TRIM (OPCIJA\*2) SVI MODELI

Ekološko i ekonomično

- LEAN BURN DF300AP, DF250AP, DF250AUN

\*1 Raspoloživo sa SMG4    \*2 Raspoloživo sa SMG4 ili Panel prekidača Troll Mode-a

Flagship-GEKI SERIJA  
V6 300-200KS  
4 CILINDRA U LINIJI 200-150KS  
4 CILINDRA U LINIJI 140-70KS  
3 CILINDRA U LINIJI 60-25KS  
PRUENOSNI 20-2,5KS  
CARGO SERIJA



# DF200AP

DF175AP / DF150AP

**DRIVE BY WIRE**

# DF200A

DF175A / DF150A

**MEHANIČKO**

### STANDARDNE ZNAČAJKE

#### Trajno i pouzdano

SVI MODELI	SVI MODELI	SVI MODELI	SVI MODELI	(OPCIJA*1) SVI MODELI	(OPCIJA*1) SVI MODELI

#### Performanse

SVI MODELI	SVI MODELI	SVI MODELI	nije uključen DF150A

#### Lako i udobno

SVI MODELI	(OPCIJA*2) SVI MODELI		(OPCIJA*2) SVI MODELI

### DODATNE ZNAČAJKE ZA DRIVE BY WIRE MODELE

#### Lako i udobno

DF200AP DF175AP DF150AP	DF200AP DF175AP DF150AP

#### Ekološko i ekonomično

SVI MODELI

\*1 Raspoloživo sa SMG4

\*2 Raspoloživo sa SMG4, ili Panel prekidača Troll Mode-a

SPECIFIKACIJE / ZNAČAJKE str.35

THE  
**ULTIMATE**  
OUTBOARD MOTOR

Flagship-GEKI SERIJA

1/6 300-200KS

4 CILINDRA U LINIJI 200-150KS

4 CILINDRA U LINIJI 140-70KS

3 CILINDRA U LINIJI 60-25KS

PRUENOSNI 20-2,5KS

CARGO SERIJA



# DF140BG

DF115BG  
**DRIVE BY WIRE**

sa MPC

# DF140B

DF115B / DF100C

**MEHANIČKO**

sa MPC

\*samo u crnoj boji



# DF100B

DF90A / DF80A / DF70A

**MEHANIČKO**

Model sa ručkom za kormilarenje (za 90KS & 70KS)



## STANDARDNE ZNAČAJKE

### Trajno i pouzdano

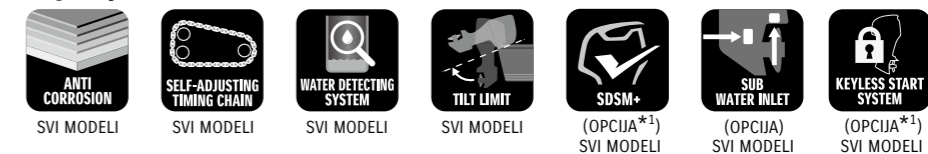

### Lako i udobno

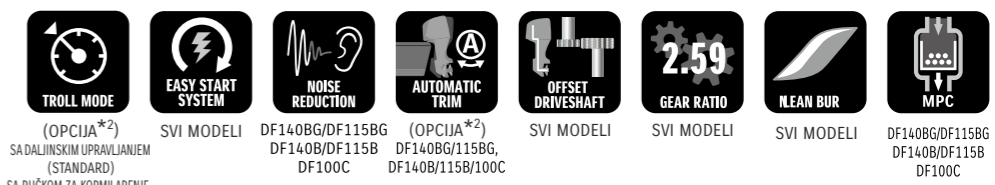

### Performanse

### Ekološko i ekonomično

## DODAZTNE ZNAČAJKE ZA DRIVE BY WIRE MODELE

### Lako i udobno



\*1 Raspoloživo sa SMG4

\*2 Raspoloživo sa SMG4, ili Panel prekidača Troll Mode-a

SPECIFIKACIJE / SVOJSTVA srt.35 str.36



# DF60AV

DF50AV

**VELIKA ENERGIJA ROTACIJE**

Dostupan model sa ručkom za kormilarenje

# DF60A

DF50A / DF40A

Dostupan model sa ručkom za kormilarenje i plinom podržani Trim & Tilt

## STANDARDNE ZNAČAJKE

### Trajno i pouzdano



ANTI CORROSION

SVI MODELI

TILT LIMIT

SVI MODELI (nisu uključeni plinom podržani modeli i DF50A/40A)

SELF-ADJUSTING TIMING CHAIN

SVI MODELI

SDSM+

(OPCIJA\*<sup>1</sup>) SVI MODELI

SUB WATER INLET

DF60A DF50A DF40A

### Performanse



HIGH ENERGY ROTATION

DF60AV DF50AV

### Lako i udobno



TROLL MODE

(OPCIJA\*<sup>2</sup>) SA DALJINSKIM UPRAVLJANJEM (STANDARD) SA RUČKOM ZA KORMILARENJE



EASY START SYSTEM

SVI MODELI

### Ekološko i ekonomično



LEAN BURN

SVI MODELI

\*1 Raspoloživo sa SMG4 \*2 Raspoloživo sa SMG4 ili Panel prekidača Troll Mode-a



# DF30A

DF25A

**EFI BEZ AKUMULATORA**

Dostupan plinom podržani model Dostupan model s daljinskim upravljanjem

## STANDARDNE ZNAČAJKE

### Trajno i pouzdano



ANTI CORROSION

SDSM+

(OPCIJA\*<sup>1</sup>) SVI MODELI

SVI MODELI

### Ekološko i ekonomično



LEAN BURN

LESS BATTERY-LESS FUEL INJECTION

\*1 Raspoloživo sa SMG4

SPECIFIKACIJE / SVOJSTVA str.37

THE  
**ULTIMATE**  
OUTBOARD MOTOR



# DF20A

DF15A / DF9.9B

EFI BEZ AKUMULATORA



# DF9.9A

DF8A



# DF6A

DF5A / DF4A

TRI POLOŽAJA SKLADIŠTENJA



# DF2.5

## STANDARDNE ZNAČAJKE

### Trajno i pouzdano



SVI MODELI



(OPCIJA\*1)  
DF20A  
DF15A  
DF9.9B

### Lako i udobno



DF6A  
DF5A  
DF4A



DF6A  
DF5A  
DF4A

### Ekološko i ekonomično



DF20A  
DF15A  
DF9.9B



DF20A  
DF15A  
DF9.9B

\*1 Raspoloživo sa SMG4  
SPECIFIKACIJE / SVOJSTVA str.38

Flagship-GEKI SERIJA

1/6 300-200KS

4 CILINDRA U LINIJI 200-150KS

4 CILINDRA U LINIJI 140-70KS

3 CILINDRA U LINIJI 60-25KS

PRUENOSNI 20-2.5KS

CARGO SERIJA

# IZDRŽLJIVI POUZDANI MOĆNI

THE  
**ULTIMATE**  
OUTBOARD MOTOR



## Cargo

Seriya Cargo je osmišljena je da bi zadovoljila zahtjeve komercijalnog tržišta, pružajući visoki okretni moment i napredne tehnologije koje povećavaju izdržljivost i pouzdanost - što rezultira snažnim i pouzdanim vanbrodskim motorima prilagođenim tom poslu.

### DF250W

Trajnost i pouzdanost ojačane opreme  
Visoki okretni moment



### DF90AWQH

Trajnost i pouzdanost  
Visoki okretni moment  
Lako rukovanje  
Punjenje baterije u praznom hodu

#### STANDARDNE ZNAČAJKE

##### Trajno i pouzdano

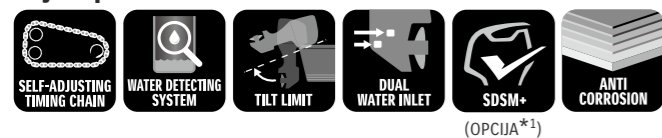

(OPCIJA\*1)

##### Performanse



##### Lako i udobno

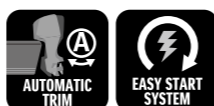

\*1 Raspoloživo sa SMG4

#### STANDARDNE ZNAČAJKE

##### Trajno i pouzdano

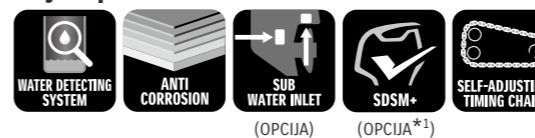

(OPCIJA)

(OPCIJA\*1)

##### Performanse



##### Lako i udobno



\*1 Raspoloživo sa SMG4

SPECIFIKACIJE / ZNAČAJKE str.39



NAVpilot  
NAVpilot-300

FURUNO

# FishHunter™ pogon

FishHunter™ Drive donosi potpuno nove upravljačke značajke za nautičare koji koriste Suzuki vanbrodske modele koje pokreće Furuno NAVpilot-300 autopilot. Ove nove značajke nude poboljšane kontrole autopilota za preciznu navigaciju rutama i napredne značajke ribolova za ribiče tijekom jigginga ili trollinga.

Primjenjivi modeli: Svi SPC modeli\*1 (DF350AMD/300BMD\*\*2, DF350A/325A/300B, DF300AP/250AP, DF250AUN, DF200AP/175AP/DF150AP, DF140BG/115BG)

\*1 Potreban je pristupnik

\*2 Point Lock™ funkcija nije raspoloživa.



## Kontrola brzine

Plovilo će održavati unaprijed postavljenu brzinu podešavanjem broja okretaja motora.



## Route Smoothing™ (Izgladivanje rute)

Automatski kontrolira brzinu na putnim točkama za glatka skretanja tijekom navigacije određenom rutom. Pri približavanju konačnoj međutočki, plovilo će usporiti i automatski aktivirati Point Lock™ kako bi se zadržalo na određenoj točki.



## Point Lock™\*3 (Zaključavanje točke)

Omogućuje plovilu da lako zadrži fiksni položaj kontrolirajući upravljanje i pomak, poništavajući učinke vjetrova i struje.

\*3 Potreban je senzor kuta kormila



## SABIKI™ zaključavanje

Proširuje SABIKI™ funkciju NAVpilot-300 kontrolirajući i upravljanje i gas za održavanje smjera kreme, oslobađajući ribiča da se 100% usredotoči na jigging i drugi okomiti ribolov.

# Integrirani sustav upravljanja



## Suzukijeva tehnološka vizija

"SYNCRE-EYE" je sveobuhvatan sustav koji je Suzuki razvio i koji "povezuje" razne uređaje tako da mogu raditi zajedno i sinkronizirano. Ovaj inovativni sustav će također poboljšati tehnologiju upravljanja čamcem "osjećanjem" raznih okolnih situacija broda i biti kompatibilan s budućim tehnologijama.



# DIJELOVI I DODATNA OPREMA

THE ULTIMATE  
OUTBOARD MOTOR

## SUZUKI MOBILNI DIJAGNOSTIČKI SUSTAV PLUS (SDSM+)

od DF9.9B naviješ\*

\*Raspoloživo sa SMG4



Uz SDSM+ možete doživjeti ispunjenija morsk iskustva.

\*SDSM+ je besplatna aplikacija. Za pristup podacima motora potreban je SMG4/SMD.



### 3 svojstva sustava SDSM+

#### 1. Planirajte putovanje čamcem s vremenskom prognozom\*

- + Možete napraviti plan plovidbe uz pozivanje na vremenske prilike, vjetar i stanje valova na određenoj točki.
- + Aplikacija također prikazuje tjednu vremensku prognozu koja će se stalno ažurirati.

\*Morate unijeti podatke o plovilu

#### 2. Pregledajte čamac i vanbrodski motor unaprijed

- + Vanbrodski motor može se provjeriti na temelju podataka o motoru.
- + Čamac i motor možete pregledati unaprijed na temelju popisa za provjeru.

#### 3. Prikupite podatke o motoru

- + Možete provjeriti stanje motora ovisno o svojim skiperskim sklonostima.
- + Podatke o motoru možete podijeliti sa svojim prodavačem, što može skratiti vrijeme servisiranja.



Apple i logotip Apple zaštitni su znaci tvrtke Apple Inc., registrirani u SAD-u i drugim zemljama. App Store je uslužni znak tvrtke Apple Inc., registriran u SAD-u i drugim zemljama.

Google Play i logotip Google Play zaštitni su znakovi tvrtke Google LLC.

### Kako doći do podataka o motoru

1. Vanbrodski motor će pretvoriti podatke o motoru u QR kod\* prikazan na SMG4.
2. Otvorite aplikaciju i skenirajte QR kod. Aplikacija će primiti podatke o motoru i automatski ih priložiti e-pošti (e-mail).
3. Zatim možete poslati e-mail svom najbližem prodavaču kako biste skratili vrijeme održavanja.

\*DENSO WAVE vlasnik je prava na naziv i logo QR koda.



Saznajte više na našoj WEB stranici

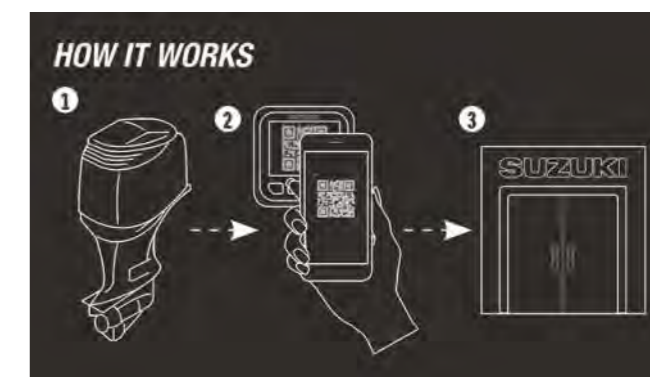

## SUZUKI PRECIZAN SUSTAV ELEKTRONSKOG UPRAVLJANJA (SPC) (Elektronski sustav gasa i mjenjača)

►DF350AMD/300BMD ►DF350A/325A/300B ►DF300AP/250AP ►DF250AUN ►DF200AP/175AP/150AP ►DF140BG/115BG

Suzukijeva najbolja tehnologija leži u preciznom sustavu elektronskog upravljanja (S.P.C) za Drive-by-Wire sustav. S.P.C omogućuje trenutačni, precizan odziv na gas za veću kontrolu i točnost.



Saznaj više  
sa našeg videa

### ZNAČAJKE

- Upravlja do 6 vanbrodskih motora.
- Pokretanje s jednom radnjom za brodove s više motora: Motori se pokreću redom od lijevo na desno.
- Automatski trim je dostupan sa SMG4.
- Ovaj prekidač omogućuje rad s više motora sa samo jednom polugom. (Samo dvostruki gornji nosač).
- Integrirani prekidač za slučaj nužde (samo kod ugrađenih).

### Kutija za daljinsko upravljanje

Integrirani prekidač "Odabir" i "Samo gas" prekidač (sve)



Upravljačka kutija  
TOP-SPC  
(Single Top Mount)

Upravljačka kutija  
TOP dvostruka-SPC  
(Dual Top Mount)

Ugrađena bočna  
upravljačka kutija  
(Flush Mount)

### Upravljačka ploča



### Preklopna ploča za standardni ključ



## SUSTAV PALJENJA BEZ KLJUČA\*

►DF70A AND UP

### DIZAJN

#### Kako ga koristiti

1. Stanite u blizini konzole s ključem (key fob).
2. Pritisnuti START/STOP dugme za pokretanje motora.
3. za ugasiti motor, pritisnuti ponovno dugme.



### ZNAČAJKE

- Raspoloživo 3 vrste panela: Horizontalni, vertikalni i odvojeni tip.
- Pokretanje/zaustavljanje s jednim pritiskom kontrolira do 6 motora. Nije potreban ključ za paljenje.



Saznaj više  
sa našeg videa

\*Molimo Vas da provjerite upotrebljivost kod lokalnog Suzuki dealera.

## SUZUKI VIŠENAMJENSKI INSTRUMENTI (SMG4)

► od DF9.9B naviše

Suzuki Višenamjenski instrument pruža sve informacije na jednom instrumentu.

Pojedinačni elementi također se mogu naglasiti, kako bi se dodatno poboljšala jednostavnost korištenja.

SMG4



DNEVNI PRIKAZ



NOĆNI PRIKAZ

### ZNAČAJKE

#### Višejezični izbornik



engleski, francuski, talijanski, njemački, španjolski, švedski, norveški, finski, nizozemski, portugalski, danski, ruski, japanski

#### Funkcija automatskog trima



Automatski podešava kut trimanja

#### ANALOGNI PRIKAZ OKRETAJA I BRZINE



#### Trol način rada



\*DENSO WAVE posjeduje prava na naziv i logo QR koda.



## SUZUKI VRHUNSKI SELEKTOR OPREMANJA (SUZUKI ULTIMATE RIGGING SELECTOR)

Suzuki (Ultimate Rigging Selector) vrhunski selektor opremanja je nova web stranica koju je Suzuki Motor Corporation objavio. Web stranica je osmišljena kako bi pomogla korisnicima u odabiru šifre opreme koji će im trebati za željenu primjenu.

Required Items					
	PART NUMBER	NAME	QTY	NOTES	REMARKS
KIT	67000-98L03-000	KIT, SINGLE ENGINE, 1st station	1	<a href="#">KIT details</a>	<a href="#">Click here to check kit components.</a>
A	37100-98L00-000	MAIN SWITCH PANEL	1		
B	37803-98L00-000	EMERGENCY SWITCH PANEL	1		
C	36520-98L00-000	MAIN WIRING HARNESS(6.5m / 21.3ft)	1		
D	36520-98L20-000	MAIN WIRING HARNESS Extension (2m / 6.5ft)	1	Optional	
E	37800-98L00-000	TROLL MODE SWITCH PANEL	1	Optional	
GAUGE	34011-98L44-000	SUZUKI MULTI-FUNCTION GAUGE (SMG4)	1		
GAUGE	36001-88L00-000	CABLE KIT for SMG4	1	<a href="#">KIT details</a>	MSC Single-source: Check kit details in Parts List Section.
Optional 1-1	34190-88L00-000	SENSOR ASSY, PADDLE WHEEL (Speed Over Water)	1	Optional	MSC Single-source: 990C0-88317-000
Optional 1-2	38950-88L02-000	GPS RECEIVER MODULE (Speed Over Ground)	1	Optional	

[Click here to see the current selection.](#)

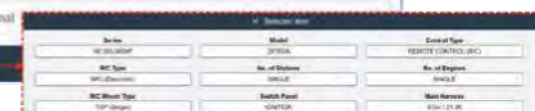

# DIJELOVI I DODATNA OPREMA

## WATERGRIP PROPELER

WATERGRIP je serija propelera od nehrđajućeg čelika koji pružaju precizan odgovor vašim potrebama. S učinkovitim pretvaranjem snage motora u pogon, ova serija propelera zadovoljava zahtjeve naših kupaca za većim, bržim i snažnijim vanbrodskim motorima.

Serija propelera WATERGRIP koristi novu izmjenjivu četvrtastu čahuru propelera, koja minimizira gubitak isporučene snage.



## VIŠEFUNKCIONALNA UPRAVLJAČKA RUČKA

►DF115B/100C ►DF100B/90A/80A/70A ►DF60A/60AV/50AV ►DF50A/40A

### Glavne značajke



Brojač okretaja\* s indikatorima upozorenja



Podesivi nosač sa tri položaja kuta



Prekidač za napajanje i sa podesivim otporom ručice gasa



Troll mode prekidač\*

• Pokreće SUZUKI Troll Mode sistem i kontrolira br. okretaja od broja okretaja motora u praznom hodu do 1200okr./min za svakih 50okr./min.

\*Brojač okretaja, prekidač za napajanje i nagib te prekidač za način rada Troll nisu dostupni za 90AQWH

## KOMPLETI ZA ODRŽAVANJE (MAINTENANCE KITS)

Suzuki nudi Komplet za održavanje za brzi i pouzdan servis. Svaki komplet dolazi sa svim zamjenskim dijelovima potrebnim za redovno održavanje svakog modela motora. Pitajte Vašeg lokalnog Suzuki zastupnika za sadržaj svakog kompleta i za primjenjivost na određeni model motora.



# ECSTAR

GENUINE OIL & CHEMICAL

## Što je ECSTAR

ECSTAR je globalni naziv marke SUZUKI Genuine nafta i kemikalije.

## VRHUNSKA formulacija

Sva su originalna motorna ulja odobrena od strane Suzukija rigorozno su ispitana i certificirana od strane Suzuki inženjera. Dakle, možete biti sigurni da će pomoći da vaš Suzuki vanbrodski motor bude u savršenom stanju, pružajući vam maksimalnu učinkovitost i pouzdanost tijekom svog životnog vijeka.

## Smjernica za zamjenu (motorno ulje i ulje mjenjača)

Interval	1. put	20 sati ili 1 mjesec*
	Od 2. puta	100 sati ili 1 godina*

\*Što prije sljedi

Ova smjernica može se razlikovati ovisno o modelu vanbrodskog motora, stanju korištenja, regiji itd. Molimo Vas da pogledate priručnik za vlasnike ili pitate ovlaštenog Suzuki distributera za više informacija.

## ECSTAR Linija za VANBRODSKI MOTOR

MOTORNOM ULJE  
POLUSINTETIČKI V7000



MOTORNOM ULJE  
MINERALNO V5000



ULJE ZA MJENJAČ  
SAE90



VODOOTPORNAMAST



Dostupnost se može razlikovati u nekim regijama. Molimo kontaktirajte svog lokalnog distributera Suzukija.

## SPECIFIKACIJE

	350AMD	300BMD	350A	325A	300B	300AP	250AP	250AUN	250	225	200		200AP	175AP	150AP	200A	175A	150A	140BG	115BG	140B	115B	100C
<b>Upućivanje motora</b>	Električno		Električno			Električno			Električno			<b>Upućivanje motora</b>	Električno			Električno			Električno		Električno		
<b>Visina krmeng zrcala (mm)</b>	L:508 X:635 XX:762		X: 635 XX: 762			L: 508 X: 635 XX: 762*3			X: 635 XX: 762	X: 635 XX: 762	L: 508 X: 635 XX: 762	<b>Visina krmeng zrcala (mm)</b>	L: 508 X: 635			L:508 X:635			L: 508 X: 635		L:508 X:635		
<b>Težina kg*1</b>	L:345 X:352 XX:360		X: 330 XX: 338			L: 284 X: 290 XX: 299*3			X: 275 XX: 284	X: 275 XX: 284	L: 264 X: 275 XX: 284	<b>Težina kg*1</b>	L: 236 X: 241			L: 235 X: 240			L: 188 X: 192	L: 190 X: 194	L: 186 X: 190	L: 188 X: 192	
<b>Tip motora</b>	DOHC 24-Ventila		DOHC 24-Ventila			DOHC 24-Ventila			DOHC 24-Ventila			<b>Tip motora</b>	DOHC 16-Ventila			DOHC 16-Ventila			DOHC 16-Ventila		DOHC 16-Ventila		
<b>Pogon ventila</b>	Lanac		Lanac			Lanac			Lanac			<b>Pogon ventila</b>	Lanac			Lanac			Lanac		Lanac		
<b>Zapremina (cm³)</b>	4.390		4.390			4.028			3.614			<b>Zapremina (cm³)</b>	2.867			2.867			2.045		2.045		
<b>Maksimalna snaga (kw)</b>	257,4	220,7	257,4	239,0	220,7	220,7	183,9	183,9	165,5	147,1	<b>Maksimalna snaga (kw)</b>	147,1	128,7	110,3	147,1	128,7	110,3	103,0	84,6	103,0	84,6	103,0	73,6
<b>Promjer x hod (mm)</b>	98 x 97		98 x 97			98 x 89			95 x 85			<b>Promjer x hod (mm)</b>	97 x 97			97 x 97			86 x 88		86 x 88		
<b>Radno područje punog gasa (okr./min)</b>	5.700-6.300	5.300-6.300	5.700-6.300	5.300-6.300		5.700-6.300	5.500-6.100	5.700-6.300	5.500-6.100	5.000-6.000		<b>Radno područje punog gasa (okr./min)</b>	5.500-6.100		5.000-6.000	5.500-6.100		5.000-6.000	5.700-6.300	5.000-6.000	5.700-6.300	5.000-6.000	
<b>Sustav napajanja gorivom</b>	Višes. sljed. ubriz. goriva		Višestruko sljed. ubrizgavanje goriva			Višestruko sljed. ubrizgavanje goriva			Višestruko sljed. ubrizg. goriva			<b>Sustav napajanja gorivom</b>	Višestruko sljedno ubrizgavanje goriva			Višestruko sljedno ubrizgavanje goriva			Višestr. sljed. ubriz. goriva		Višestr. sljed. ubriz. goriva		
<b>Spremnik ulja (lit.)</b>	8,0		8,0			8,0			8,0			<b>Spremnik ulja (lit.)</b>	8,0			8,0			5,5		5,5		
<b>Alternator</b>	12V 54A		12V 54A			12V 54A			12V 54A			<b>Alternator</b>	12V 44A			12V 44A			12V 40A		12V 40A		
<b>Podešavanje nagiba</b>	Električni Trim & Tilt		Električni Trim & Tilt			Električni Trim & Tilt			Električni Trim & Tilt			<b>Podešavanje nagiba</b>	Električni Trim & Tilt			Električni Trim & Tilt			Električni Trim & Tilt		Električni Trim & Tilt		
<b>Odnos prijenosa</b>	2,29:1		2,29:1			2,08:1			2,29:1			<b>Odnos prijenosa</b>	2,50:1			2,50:1			2,59:1		2,59:1		
<b>Sustav kontrole</b>	Drive By Wire		Drive By Wire			Drive By Wire			Mehaničko			<b>Sustav kontrole</b>	Drive By Wire			Mehaničko			Drive By Wire		Mehaničko		
<b>Preporučeno gorivo*2</b>	RON94/AKI89	RON91/AKI87	RON94/AKI89	RON91/AKI87		RON91/AKI87			RON91/AKI87			<b>Preporučeno gorivo*2</b>	RON91/AKI87			RON91/AKI87			RON91/AKI87		RON91/AKI87		
<b>Izbor propelera ( korak )</b>	12"-31.5"		12"-31.5"			15"-27.5"(R/R) 17"-26"(C/R)*3			15"-27.5"(R/R) 17"-26"(C/R)			<b>Izbor propelera ( korak )</b>	15"-27.5"(R/R) 17"-26"(C/R)			15"-27.5"(R/R) 17"-26"(C/R)			15"-25"(R/R) 17"-23"(C/R)		15"-25"(R/R) 17"-23"(C/R)		

Svi propeleri su s tri lopatice. Za više informacija o propeleru obratite se lokalnom zastupniku.

\*1: Težina motora: uključen kabel baterija, bez propelera i ulja u motoru. \*2: RON: Način istraživanja (minimalni oktanski broj)

## SVOJSTVA

● =Standardna oprema ○ =Opcija

	350AMD	300BMD	350A	325A	300B	300AP	250AP	250AUN	250	225	200		200AP	175AP	150AP	200A	175A	150A	140BG	115BG	140B	115B	100C	
<b>BOJA</b>	CRNI	BIJELI	●	●	●	●	●	●	●	●	●	<b>BOJA</b>	CRNI	BIJELI	●	●	●	●	●	●	●	●	●	●
<b>INTEGRIURANI SUSTAV UPRAVLJANJA</b>	●	●	●	●	●	●	●	●	●	●	●	<b>INTEGRIURANI SUSTAV UPRAVLJANJA</b>	●	●	●	●	●	●	●	●	●	●	●	●
<b>SUSTAV DVOSTRUKIH USISA ZRAKA</b>	●	●	●	●	●	●	●	●	●	●	●	<b>SUSTAV DVOSTRUKIH USISA ZRAKA</b>	●	●	●	●	●	●	●	●	●	●	●	●
<b>SAMOPODEŠAVAJUĆI LANAC DISTRIBUCIJE</b>	●	●	●	●	●	●	●	●	●	●	●	<b>SAMOPODEŠAVAJUĆI LANAC DISTRIBUCIJE</b>	●	●	●	●	●	●	●	●	●	●	●	●
<b>SUZUKI ANTIKOROZIVNI SUSTAV</b>	●	●	●	●	●	●	●	●	●	●	●	<b>SUZUKI ANTIKOROZIVNI SUSTAV</b>	●	●	●	●	●	●	●	●	●	●	●	●
<b>GRANIČNIK BROJA OKRETAJA</b>	●	●	●	●	●	●	●	●	●	●	●	<b>GRANIČNIK BROJA OKRETAJA</b>	●	●	●	●	●	●	●	●	●	●	●	●
<b>LIMITATOR TILT POZICIJE</b>	●	●	●	●	●	●	●	●	●	●	●	<b>LIMITATOR TILT POZICIJE</b>	●	●	●	●	●	●	●	●	●	●	●	●
<b>SENZOR ZA OTKRIVANJE VODE U SMJESI GORIVA</b>	●	●	●	●	●	●	●	●	●	●	●	<b>SENZOR ZA OTKRIVANJE VODE U SMJESI GORIVA</b>	●	●	●	●	●	●	●	●	●	●	●	●
<b>SUSTAV ZA ISPIRANJE SLATKOM VODOM</b>	●	●	●	●	●	●	●	●	●	●	●	<b>SUSTAV ZA ISPIRANJE SLATKOM VODOM</b>	●	●	●	●	●	●	●	●	●	●	●	●
<b>DVOSTRUKI USISNIK VODE</b>	●	●	●	●	●	●	●	●	●	●	●	<b>DVOSTRUKI USISNIK VODE</b>	●	●	●	●	●	●	●	●	●	●	●	●
<b>PODVODNI USISI</b>	○	○	○	○	○	○	○	○	○	○	○	<b>PODVODNI USISI</b>	○	○	○	○	○	○	○	○	○	○	○	○
<b>SUSTAV PALJENJA BEZ KLJUČA</b>	○	○	○	○	○	○	○	○	○	○	○	<b>SUSTAV PALJENJA BEZ KLJUČA</b>	○	○	○	○	○	○	○	○	○	○	○	○
<b>SDSM+*1</b>	○	○	○	○	○	○	○	○	○	○	○	<b>SDSM+*1</b>	○	○	○	○	○	○	○	○	○	○	○	○
<b>IZMAKNUTA POGONSKA OSOVINA</b>	●	●	●	●	●	●	●	●	●	●	●	<b>IZMAKNUTA POGONSKA OSOVINA</b>	●	●	●	●	●	●	●	●	●	●	●	●
<b>DVOSTUPANJSKA REDUKCIJA PRIJENOSA</b>	●	●	●	●	●	●	●	●	●	●	●	<b>DVOSTUPANJSKA REDUKCIJA PRIJENOSA</b>	●	●	●	●	●	●	●	●	●	●	●	●
<b>VELIKA ENERGIJA ROTACIJE</b>	●	●	●	●	●	●	●	●	●	●	●	<b>VELIKA ENERGIJA ROTACIJE</b>	●	●	●	●	●	●	●	●	●	●	●	●
<b>SUZUKI SUSTAV S DVA PROPELERA</b>	●	●	●	●	●	●	●	●	●	●	●	<b>SUZUKI SUSTAV S DVA PROPELERA</b>	●	●	●	●	●	●	●	●	●	●	●	●
<b>PROMJENJIVO VREMENSKO OTVARANJE VENTILA</b>	●	●	●	●	●	●	●	●	●	●	●	<b>PROMJENJIVO VREMENSKO OTVARANJE VENTILA</b>	●	●	●	●	●	●	●	●	●	●	●	●
<b>VIŠESTUPANJSKI USISNI SUSTAV</b>	●	●	●	●	●	●	●	●	●	●	●	<b>VIŠESTUPANJSKI USISNI SUSTAV</b>	●	●	●	●	●	●	●	●	●	●	●	●
<b>SUZUKI ODABIR SMJERA VRTNJE PROPELERA</b>	●	●	●	●	●	●	●	●	●	●	●	<b>SUZUKI ODABIR SMJERA VRTNJE PROPELERA</b>	●	●	●	●	●	●	●	●	●	●	●	●
<b>PRECIZAN SUSTAV ELEKTRONSKOG UPRAVLJANJA</b>	●	●	●	●	●	●	●	●	●	●	●	<b>PRECIZAN SUSTAV ELEKTRONSKOG UPRAVLJANJA</b>	●	●	●	●	●	●	●	●	●	●	●	●
<b>TIHI RAD</b>	●	●	●	●	●	●	●	●	●	●	●	<b>TIHI RAD</b>	●	●	●	●	●	●	●	●	●	●	●	●
<b>SPREMNIK GORIVA NA VRH KUČIŠTA</b>	○	○	○	○	○	○	○	○	○	○	○	<b>SPREMNIK GORIVA NA VRH KUČIŠTA</b>	○	○	○	○	○	○	○	○	○	○	○	○
<b>AUTOMATSKI TRIM*3</b>	○	○	○	○	○	○	○	○	○	○	○	<b>AUTOMATSKI TRIM*3</b>	○	○	○	○	○	○	○	○	○	○	○	○
<b>PLINSKI SUSTAV POMOĆI</b>	○	○	○	○	○	○	○	○	○	○	○	<b>PLINSKI SUSTAV POMOĆI</b>	○	○	○	○	○	○	○	○	○	○	○	○
<b>TRI POLOŽAJA SKLADIŠTENJA</b>	○	○	○	○	○	○	○	○	○	○	○	<b>TRI POLOŽAJA SKLADIŠTENJA</b>	○	○	○	○	○	○	○	○	○	○	○	○
<b>SUSTAV PLOVIDBE NA NISKIM OKRETAJIMA*2</b>	○	○	○	○	○	○	○	○	○	○	○	<b>SUSTAV PLOVIDBE NA NISKIM OKRETAJIMA*2</b>	○	○	○	○	○	○	○	○	○	○	○	○
<b>JEDNOSTAVNO UPUĆIVANJE MOTORA</b>	●	●	●	●	●	●	●	●	●	●	●	<b>JEDNOSTAVNO UPUĆIVANJE MOTORA</b>	●	●	●	●	●	●	●	●	●	●	●	●
<b>LEAN BURN SUSTAV</b>	●	●	●	●	●	●	●	●	●	●	●	<b>LEAN BURN SUSTAV</b>	●	●	●	●	●	●	●	●	●	●	●	●
<b>DVOSTRUKI SUSTAV UBRIZGAVANJA</b>	●	●	●	●	●	●	●	●	●	●	●	<b>DVOSTRUKI SUSTAV UBRIZGAVANJA</b>	●	●	●	●	●	●	●	●	●	●	●	●
<b>O<sub>2</sub> SENZOR KONTROLE S POVRAATNOM VEZOM</b>	○	○	○	○	○	○	○	○	○	○	○	<b>O<sub>2</sub> SENZOR KONTROLE S POVRAATNOM VEZOM</b>	○	○	○	○	○	○	○	○	○	○	○	○
<b>SUSTAV ZA PLOVIDBU PO PLIČAKU</b>	○	○	○	○	○	○	○	○	○	○	○	<b>SUSTAV ZA PLOVIDBU PO PLIČAKU</b>	○	○	○	○	○	○	○	○	○	○	○	○

\*1: raspoloživo za upotrebu uz SMG4 \*2: raspoloživo za upotrebu uz SMG4/Troll Mode prekidaču \*3: raspoloživo za upotrebu uz SMG4 i S.PC

## SPECIFIKACIJE

	100B	90A	80A	70A	90ATH	70ATH		60A/50A/40A	60ATH	50ATH/40ATH	60AQH/40AQH	60AV/50AV	60AVTH/50AVTH	30AT/25AT	30ATH/25ATH	30AR	30AQH	30A/25A		
Upućivanje motora	Električno				Električno		Upućivanje motora	Električno						Električno/Ručno			Električ.*	Ručno		
Visina krmenig zrcala (mm)	L: 508 X: 635				L: 508 X: 635		Visina krmenig zrcala (mm)	S: 381 L: 508 X: 635*3	L: 508 X: 635*3						S: 381 L: 508	S: 381*4 L: 508	S: 381 L: 508	L: 508	S: 381	S: 381 L: 508
Težina kg*1	L: 157 X: 161	L: 156 X: 160			L: 162 X: 166		Težina kg*1	S: 102 L: 104 X: 107*3	L: 110 X: 113*3	L: 108 X: 111*3	L: 115 X: 118*3	L: 121 X: 124*3	S: 71 L: 72	S: 73*4 L: 74	S: 63 L: 64	L: 70	S: 65	S: 62 L: 63		
Tip motora	DOHC 16-Ventila				DOHC 16-Ventila		Tip motora	DOHC 12-Ventila						OHC						
Pogon ventila	Lanac				Lanac		Pogon ventila	Lanac						Remen						
Zapremina (cm³)	1.502				1.502		Zapremina (cm³)	941						490						
Maksimalna snaga (kw)	73,6	66,2	58,8	51,5	66,2	51,5	Maksimalna snaga (kw)	DF60A: 44,1 DF50A: 36,8 DF40A: 29,4	44,1	DF50A: 36,8 DF40A: 29,4	DF60A: 44,1 DF50A: 36,8 DF40A: 29,4	DF30A: 22,1 DF25A: 18,4								
Promjer x hod (mm)	75 x 85				75 x 85		Promjer x hod (mm)	72,5 x 76						60,4 x 57						
Radno područje punog gasa (okr./min)	5.700-6.300		5.000-6.000		5.300-6.300	5.000-6.000	Radno područje punog gasa (okr./min)	DF60A/50A: 5.300-6.300 DF40A: 5.000-6.000	5.300-6.300	DF50A: 5.300-6.300 DF40A: 5.000-6.000	DF60A/50A: 5.300-6.300 DF40A: 5.000-6.000			DF30A: 5.300-6.300 DF25A: 5.000-6.000						
Sustav napajanja gorivom	Višestruko sljedno ubrizgavanje goriva				Višestruko sljedno ubrizgavanje goriva		Sustav napajanja gorivom	Višestruko sljedno ubrizgavanje goriva						Višestruko sljedno ubrizgavanje goriva bez akumulatora						
Spremnik ulja (lit.)	4,3				4,3		Spremnik ulja (lit.)	2,7						1,5						
Alternator	12V 27A				12V 27A		Alternator	12V 19A						12V 14A						
Podešavanje nagiba	Električni Trim & Tilt				Električni Trim & Tilt		Podešavanje nagiba	Električni Trim i Tilt		Ručni Trim i plinom podrž. Tilt	Električni Trim i Tilt		Električni Trim i Tilt	Ručni Trim i Tilt	Plinom podržani Tilt	Ručni Trim i Tilt				
Odnos prijenosa	2,59:1				2,59:1		Odnos prijenosa	2,7:1		2,42:1		2,09:1								
Sustav kontrole	Mehaničko				Mehaničko		Sustav kontrole	Mehaničko						Mehaničko						
Preporučeno gorivo*2	RON91/AK187				RON91/AK187		Preporučeno gorivo*2	RON91/AK187						RON91/AK187						
Izbor propelera ( korak )	13"-25"(R/R)				13"-25"(R/R)		Izbor propelera ( korak )	9"-17"						9"-15"						

Svi propeleri su s tri lopatice. Za više informacija o propeleru obratite se lokalnom zastupniku.

\*1: Težina motora: uključen kabel baterija, bez propelera i ulja u motoru. \*2: RON: Način istraživanja (minimalni oktanski broj) \*3: Samo DF60A \*4: Samo DF25ATH \*5: Samo DF25AE

## SVOJSTVA

●=Standardna oprema ○=Opcija

	100B	90A	80A	70A	90ATH	70ATH		60A/50A/40A	60ATH	50ATH/40ATH	60AQH/40AQH	60AV/50AV	60AVTH/50AVTH	30AT/25AT	30ATH/25ATH	30AR	30AQH	30A/25A
BOJA	CRNI	●	●	●	●	●	BOJA	CRNI	●	●	●	●	●	●	●	●	●	●
	BIJELI	●	●	●	●	●		BIJELI	●	●	●	●	●	●	●	●	●	●
SUSTAV DVOSTRUKIH USISA ZRAKA	●	●	●	●	●	●	SUSTAV DVOSTRUKIH USISA ZRAKA	●	●	●	●	●	●	●	●	●	●	●
SAMOPODEŠAVAJUĆI LANAC DISTRIBUCIJE	●	●	●	●	●	●	SAMOPODEŠAVAJUĆI LANAC DISTRIBUCIJE	●	●	●	●	●	●	●	●	●	●	●
SUZUKI ANTIKOROZIVNI SUSTAV	●	●	●	●	●	●	SUZUKI ANTIKOROZIVNI SUSTAV	●	●	●	●	●	●	●	●	●	●	●
GRANIČNIK BROJA OKRETAJA	●	●	●	●	●	●	GRANIČNIK BROJA OKRETAJA	●	●	●	●	●	●	●	●	●	●	●
LIMITATOR TILT POZICIJE	●	●	●	●	●	●	LIMITATOR TILT POZICIJE	●*3	●	●	●	●	●	●	●	●	●	●
SENZOR ZA OTKRIVANJE VODE U SMJESI GORIVA	●	●	●	●	●	●	SENZOR ZA OTKRIVANJE VODE U SMJESI GORIVA	●	●	●	●	●	●	●	●	●	●	●
SUSTAV ZA ISPIRANJE SLATKOM VODOM	●	●	●	●	●	●	SUSTAV ZA ISPIRANJE SLATKOM VODOM	●	●	●	●	●	●	●	●	●	●	●
DVOSTRUKI USISNIK VODE	○	○	○	○	○	○	DVOSTRUKI USISNIK VODE	●	●	●	●	●	●	●	●	●	●	●
PODVODNI USISI	○	○	○	○	○	○	PODVODNI USISI	●	●	●	●	●	●	●	●	●	●	●
SUSTAV PALJENJA BEZ KLJUČA	○	○	○	○	○	○	SUSTAV PALJENJA BEZ KLJUČA	○	○	○	○	○	○	○	○	○	○	○
SDSM+*1	○	○	○	○	○	○	SDSM+*1	○	○	○	○	○	○	○	○	○	○	○
IZMAKNUTA POGONSKA OSOVINA	●	●	●	●	●	●	IZMAKNUTA POGONSKA OSOVINA	●	●	●	●	●	●	●	●	●	●	●
DVOSTUPANJSKA REDUKCIJA PRIJENOSA	●	●	●	●	●	●	DVOSTUPANJSKA REDUKCIJA PRIJENOSA	●	●	●	●	●	●	●	●	●	●	●
VELIKA ENERGIJA ROTACIJE	○	○	○	○	○	○	VELIKA ENERGIJA ROTACIJE	○	○	○	○	○	○	○	○	○	○	○
SUZUKI SUSTAV S DVA PROPELERA	○	○	○	○	○	○	SUZUKI SUSTAV S DVA PROPELERA	○	○	○	○	○	○	○	○	○	○	○
PROMJENJIVO VREMENSKO OTVARANJE VENTILA	○	○	○	○	○	○	PROMJENJIVO VREMENSKO OTVARANJE VENTILA	○	○	○	○	○	○	○	○	○	○	○
VIŠESTUPANJSKI USISNI SUSTAV	○	○	○	○	○	○	VIŠESTUPANJSKI USISNI SUSTAV	○	○	○	○	○	○	○	○	○	○	○
SUZUKI ODABIR SMJERA VRTNJE PROPELERA	○	○	○	○	○	○	SUZUKI ODABIR SMJERA VRTNJE PROPELERA	○	○	○	○	○	○	○	○	○	○	○
PRECIZAN SUSTAV ELEKTRONSKOG UPRAVLJANJA	○	○	○	○	○	○	PRECIZAN SUSTAV ELEKTRONSKOG UPRAVLJANJA	○	○	○	○	○	○	○	○	○	○	○
TIHI RAD	○	○	○	○	○	○	TIHI RAD	○	○	○	○	○	○	○	○	○	○	○
SPREMNİK GORIVA NA VRH KUČIŠTA	○	○	○	○	○	○	SPREMNİK GORIVA NA VRH KUČIŠTA	○	○	○	○	○	○	○	○	○	○	○
AUTOMATSKI TRIM*4	○	○	○	○	○	○	AUTOMATSKI TRIM*4	○	○	○	○	○	○	○	○	○	○	○
PLINSKI SUSTAV POMOĆI	○	○	○	○	○	○	PLINSKI SUSTAV POMOĆI	○	○	○	○	○	○	○	○	○	○	○
TRI POLOŽAJA SKLADIŠTENJA	○	○	○	○	○	○	TRI POLOŽAJA SKLADIŠTENJA	○	○	○	○	○	○	○	○	○	○	○
SUSTAV PLOVIDBE NA NISKIM OKRETAJIMA*2	○	○	○	○	○	○	SUSTAV PLOVIDBE NA NISKIM OKRETAJIMA*2	○	○	○	○	○	○	○	○	○	○	○
JEDNOSTAVNO UPUĆIVANJE MOTORA	●	●	●	●	●	●	JEDNOSTAVNO UPUĆIVANJE MOTORA	●	●	●	●	●	●	●	●	●	●	●
LEAN BURN SUSTAV	●	●	●	●	●	●	LEAN BURN SUSTAV	●	●	●	●	●	●	●	●	●	●	●
DVOSTRUKI SUSTAV UBRIZGAVANJA	○	○	○	○	○	○	DVOSTRUKI SUSTAV UBRIZGAVANJA	○	○	○	○	○	○	○	○	○	○	○
O <sub>2</sub> SENZOR KONTROLE S POVRAATNOM VEZOM	○	○	○	○	○	○	O <sub>2</sub> SENZOR KONTROLE S POVRAATNOM VEZOM	○	○	○	○	○	○	○	○	○	○	○
SUSTAV ZA PLOVIDBU PO PLIČAKU	○	○	○	○	○	○	SUSTAV ZA PLOVIDBU PO PLIČAKU	○	○	○	○	○	○	○	○	○	○	○

\*1: raspoloživo za upotrebu uz SMG4 \*2: raspoloživo za upotrebu uz SMG4/Troll Mode prekidaču \*3: Samo DF60A \*4: raspoloživo za upotrebu uz SMG4 i S.P.C

# SPECIFIKACIJE I SVOJSTVA

THE  
**ULTIMATE**  
OUTBOARD MOTOR

## SPECIFIKACIJE

	20AT/ 15AT/9.9BT	20ATH 15ATH 9.9BTH	20AR/ 15AR/9.9BR	20A/15A/ 9.9B	8AR	9.9A/8A	6A/5A/4A	2.5	250W (Cargo)	90AWQH (Cargo)
Upućivanje motora	Električno / Ručno		Električno / Ručno		Električno/Ručno	Ručno	Ručno	Ručno	Električno	
Visina krmnog zrcala (mm)	S: 381*3 L: 508 X: 635*4	S: 381*5 L: 508 X: 635*5	S: 381 L: 508		L: 508	S: 381 L: 508	S: 381 L: 508	S: 381 L: 508	X: 635 XX: 762	L: 508 X: 635
Težina kg*1	S: 52.5*3 L: 54.5 X: 57*4	S: 53.5*5 L: 55.5 X: 58*5	S: 47 L: 48	S: 48 L: 49	S: 44 L: 45	L: 43.5	S: 39 L: 41.5	S: 24 L: 25	S: 13.5 L: 14 X: 279 XX: 288	L: 158 X: 162
Tip motora	OHC		OHC		OHC	OHC	OHV	OHV	DOHC 24-Ventila DOHC 16-Ventila	
Pogon ventila	Remen		Remen		Remen	Potisna šipka	Potisna šipka	Lanac		
Zapremina (cm³)	327		327		208	138	68	3.614	1.502	
Maksimalna snaga (kw)	DF20A: 14,7 DF15A: 11,0 DF9.9B: 7,3	DF20A: 14,7 DF15A: 11,0 DF9.9B: 7,3	DF20A: 5.300-6.300 DF15A: 5.000-6.000 DF9.9B: 4.700-5.700		DF9.9A: 7,3 DF8A: 5,9	DF6A: 4,4 DF5A: 3,7 DF4A: 2,9	1,8	183,9	66,2	
Promjer x hod (mm)	60.4 x 57		60.4 x 57		51 x 51	60.4 x 48	48 x 38	95 x 85	75 x 85	
Radno područje punog gasa (okr./min)	DF20A: 5.300-6.300 DF15A: 5.000-6.000 DF9.9B: 4.700-5.700	DF20A: 5.300-6.300 DF15A: 5.000-6.000 DF9.9B: 4.700-5.700	DF20A: 5.300-6.300 DF15A: 5.000-6.000 DF9.9B: 4.700-5.700		DF9.9A: 5.200-6.200 DF8A: 4.700-5.700	DF6A: 4.750-5.750 DF5A: 4.500-5.500 DF4A: 4.000-5.000	5.250-5.750	5.500-6.100	5.300-6.300	
Sustav napajanja gorivom	Višestruko sjedno ubrizgavanje goriva bez akumulatora		Višestruko sjedno ubrizgavanje goriva bez akumulatora		Karburator	Karburator	Karburator	Višestruko sjedno ubrizgavanje goriva bez akumulatora		
Spremnik ulja (lit.)	1,0		1,0		0,8	0,7	0,38			
Alternator	12V 12A		12V 12A	12V 6A	12V 10A	12V 6A	12V 5A (op.)	-	12V 54A	12V 27A
Podešavanje nagiba	Električni Trim i Tilt		Ručni Trim i Tilt Električni Tilt		Ručni Trim i Tilt		Ručni Trim i Tilt	Ručni Trim i Tilt	Električni Trim i Tilt	Plinom podržani Tilt
Odnos prijenosa	2,08:1		2,08:1		2,08:1		1,92:1	2,15:1	2,08:1	2,59:1
Sustav kontrole	Mehaničko		Mehaničko		Mehaničko		Mehaničko	Mehaničko	Mehaničko	
Preporučeno gorivo*2	RON91/AK187		RON91/AK187		RON91/AK187		RON91/AK187	RON91/AK187	RON91/AK187	
Izbor propelera ( korak )	7"-12"		7"-12"		7"-11"		6"-7"	5.3/8"	15"-27.5"(R/R) 17"-26"(C/R)	13"-25"(R/R)

Svi propeleri su s tri lopatice. Za više informacija o propeleru obratite se lokalnom zastupniku.

\*1: Težina motora: uključen kabel baterija, bez propelera i ulja u motoru. \*2: RON: Način istraživanja (minimalni oktanski broj) \*3: Samo DF20AT/DF9.9BT \*4: Samo DF9.9BT \*5: Samo DF9.9BTH

## SVOJSTVA

●=Standard Equip. ○=Optional Equip.

	20AT/ 15AT/9.9BT	20ATH 15ATH 9.9BTH	20AR/ 15AR/9.9BR	20A/15A/ 9.9B	8AR	9.9A/8A	6A/5A/4A	2.5		
BOJA	CRNI	●	●	●	●	●	●	●	●	●
	BIJELI	●*3	●*4	●	●	●	●*5	●	●	●
INTEGRIRANI SUSTAV UPRAVLJANJA										
SUSTAV DVOSTRUKIH USISA ZRAKA										
SAMOPODEŠAVAJUĆI LANAC DISTRIBUCIJE									●	●
SUZUKI ANTIKOROZIVNI SUSTAV	●	●	●	●	●	●	●	●	●	●
GRANIČNIK BROJA OKRETAJA	●	●	●	●	●	●	●	●	●	●
LIMITATOR TILT POZICIJE									●	●
SENZOR ZA OTKRIVANJE VODE U SMJESI GORIVA									●	●
SUSTAV ZA ISPIRANJE SLATKOM VODOM	●	●	●	●	●	●	●	●	●	●
DVOSTRUKI USISNIK VODE									●	●
PODVODNI USISI										○
SUSTAV PALJENJA BEZ KLJUČA									○	○
SDSM +*1	○	○	○	○					○	○
IZMAKNUTA POGONSKA OSOVINA									●	●
DVOSTUPANJSKA REDUKCIJA PRIJENOSA									●	●
VELIKA ENERGIJA ROTACIJE										
SUZUKI SUSTAV S DVA PROPELERA										
PROMJENJIVO VREMENSKO OTVARANJE VENTILA									●	
VIŠESTUPANJSKI USISNI SUSTAV									●	
SUZUKI ODABIR SMJERA VRTNJE PROPELERA										
PRECIZAN SUSTAV ELEKTRONSKOG UPRAVLJANJA										
TIHI RAD										
SPREMNİK GORIVA NA VRH KUČIŠTA										
AUTOMATSKI TRIM*6										
PLINSKI SUSTAV POMOĆI										●
TRI POLOŽAJA SKLADIŠTENJA										
SUSTAV PLOVIDBE NA NISKIM OKRETAJIMA*2									○	○
JEDNOSTAVNO UPUĆIVANJE MOTORA									●	●
LEAN BURN SUSTAV	●	●	●	●	●	●	●	●		
DVOSTRUKI SUSTAV UBRIZGAVANJA										
O: SENZOR KONTROLE S POVRATNOM VEZOM										
SUSTAV ZA PLOVIDBU PO PLIČAKU			●	●	●	●	●			

\*1: raspoloživo za upotrebu uz SMG4 \*2: raspoloživo za upotrebu uz SMG4/Troll Mode prekidaču \*3: Samo DF20AT/9.9BT \*4: Samo DF20ATH/9.9BTH \*5: Samo DF6A \*6: raspoloživo za upotrebu uz SMG4 i S.P.C



**SUZUKI**

